

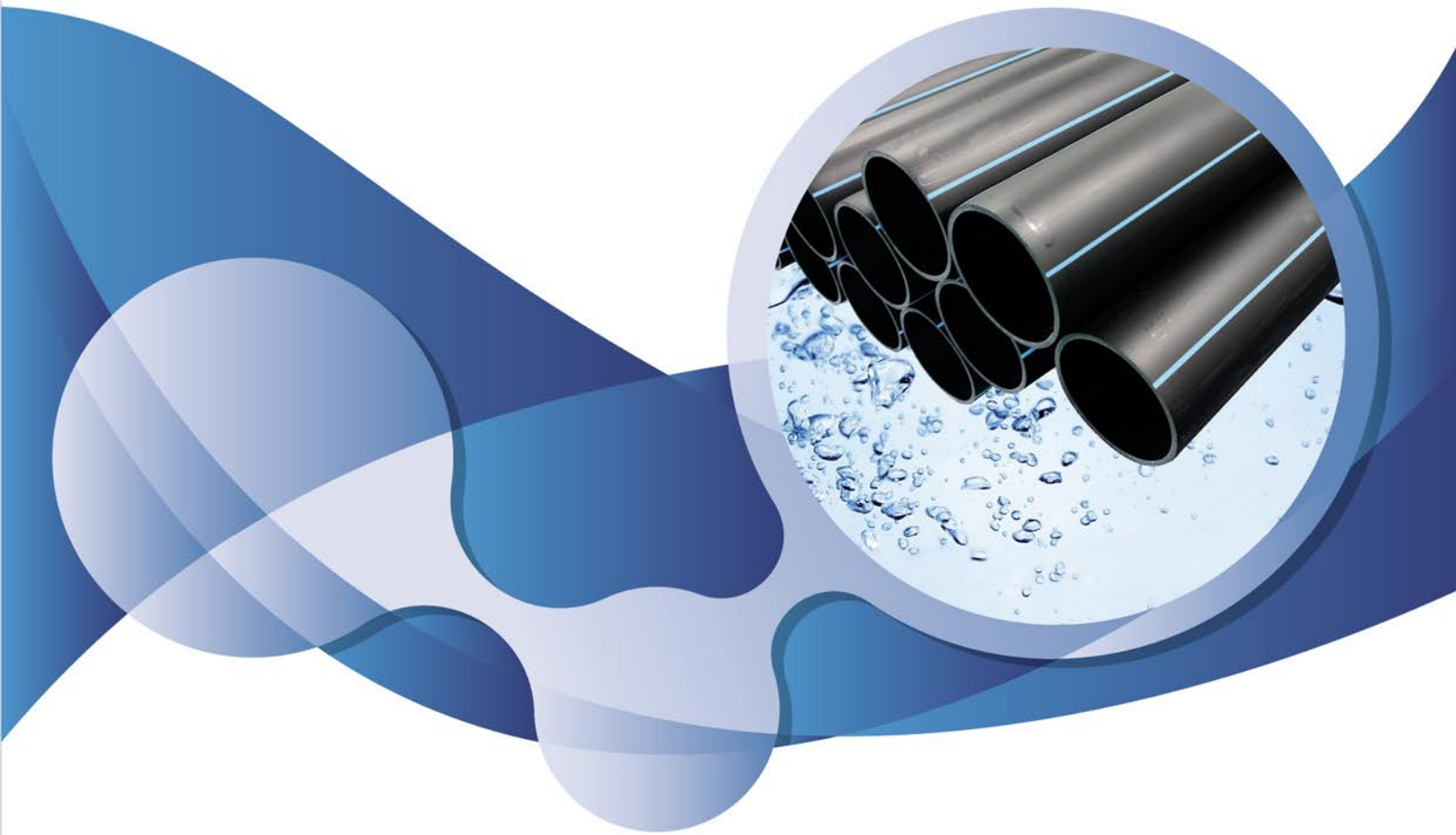

Linh hoạt cùng phát triển
Flexibility to development



ỐNG NHỰA PHẪNG
HDPE
PLASTIC PIPE

ỐNG NHỰA PHẪNG HDPE/ HDPE STRAIGHT PIPE

Ống nhựa phẳng HDPE là sản phẩm chuyên dụng trong ngành nước theo các tiêu chuẩn ISO 4427:2007, TCVN 7305:2008.

Sản phẩm được sản xuất từ nguyên liệu nhựa có bổ sung các chất phụ gia để tăng cường khả năng chống oxy hóa.

Ống nhựa phẳng HDPE được sản xuất với nhiều kích cỡ khác nhau đáp ứng nhu cầu trong ngành nước.

Màu sắc theo đơn đặt hàng, mặt trong và bề mặt nhẵn bóng có khả năng chống sự lão hóa của điều kiện thời tiết khắc nghiệt và thời gian.

HDPE straight pipe is the specialized product in the water industry which fulfills the requirements of ISO 4427: 2007, TCVN 7305: 2008.

The product is made from HDPE 100 and variety of additives to enhance the antioxidant properties.

HDPE straight pipe is manufactured with many different sizes to meet the needs of the water industry.

The color will be met as each order of the customer, the inside and the glossy surface are resistant to the aging of extreme weather conditions and time.

Lĩnh vực áp dụng/ Field of application

- Cấp nước/ Water supply;
- Thoát nước/ Drainage;
- Dẫn truyền nước thải/ Wastewater treatment;
- Bơm cát/ Sand pumps;
- Và các ứng dụng khác/ And other applications.

Độ bền hóa học/ Chemical Resistance

- Ống nhựa phẳng HDPE không tác dụng với dung dịch axit, kiềm và các hợp chất hữu cơ: Rượu béo, Axeton, Ete etylic, Glyceri,...
- *HDPE straight pipe can not work with acids, alkalis and organic compounds: fatty alcohols, acetone, ethyl ether, glycerol, etc...*

Ưu điểm ống nhựa phẳng HDPE/ Advantages of HDPE straight pipe

- Độ kín (kín nước, kín hơi) rất cao không bị rò rỉ/ *Very tight product (watertight, airtight) without leakage;*
- Tuổi thọ cao khi sử dụng/ *Long-lasting product when using;*
- Có tính chống lại các loại hóa chất cao, không bị ăn mòn, không bị gỉ sét/ *Being resistant to high chemicals, not corroded, not rusty;*
- Tính kinh tế so với các loại ống thép, ống bê tông: Chi phí lắp đặt, chi phí nhân công, máy móc.../ *Economical compared to steel pipes, concrete pipes: installation costs, labor costs, machinery ...;*
- Ống nhựa phẳng HDPE có hệ số chuyển nhiệt thấp giảm nguy cơ nước bị đông lạnh, có sức chịu áp lực và va đập ở nhiệt độ thấp so với các loại ống uPVC/ *HDPE straight pipe with low transfer coefficient reduce the risk of water being frozen, low pressure and impact resistance compared to uPVC pipes;*
- Ống nhựa phẳng HDPE có độ uốn dẻo cao cho phép di chuyển theo sự chuyển động của đất (động đất, thiên tai...) mà không bị gãy vỡ ở các đầu mối hàn/ *Highly flexible HDPE straight pipe allow the movement of soil (earthquakes, natural disasters, etc.) without breakage at welding ends;*
- Không độc, không ảnh hưởng đến sức khỏe con người/ *Non-toxic, does not affect to human health.*



QUY CÁCH SẢN PHẨM/ SPECIFICATION

Dãy ống Pipe series	SDR 26	SDR 21	SDR 17	SDR 13.6	SDR 11	SDR 9	SDR 7.4	Chiều dài danh nghĩa (Ln) Nominal length					
Nguyên liệu/ Material PE 100	PN 6	PN 8	PN 10	PN 12.5	PN 16	PN 20	PN 25						
Đường kính danh nghĩa - DN	Độ dày thành ống - En							Ống (cây) Pipe (bar)			Ống (cuộn) Pipe (coil)		
mm	mm							m	m	m	m	m	m
20	-	-	1.6	1.8	2.0	2.3	-	4	6	9	50	100	200
25	-	-	1.8	2	2.3	3.0	-	4	6	9	50	100	200
32	-	-	2	2.4	3.0	3.6	-	4	6	9	50	100	200
40	-	2	2.4	3.0	3.7	4.5	-	4	6	9	50	100	200
50	-	2.4	3.0	3.7	4.6	5.6	6.9	4	6	9	50	100	200
63	-	3	3.8	4.7	5.8	7.1	8.6	4	6	9	25	50	100
75	-	3.6	4.5	5.6	6.8	8.4	10.3	4	6	9	25	50	100
90	-	4.3	5.4	6.7	8.2	10.1	12.3	4	6	9	25	50	-
110	4.2	5.3	6.6	8.1	10.0	12.3	15.1	4	6	9	-	-	-
125	4.8	6.0	7.4	8.2	11.4	14.0	17.1	4	6	9	-	-	-
140	5.4	6.7	8.3	10.3	12.7	15.7	19.2	4	6	9	-	-	-
160	6.2	7.7	9.5	11.8	14.6	17.9	21.9	4	6	9	-	-	-
180	6.9	8.6	10.7	13.3	16.4	20.1	24.6	4	6	9	-	-	-
200	7.7	9.6	11.9	14.7	18.2	22.4	27.4	4	6	9	-	-	-
225	8.6	10.8	13.4	16.6	20.5	25.2	-	4	6	9	-	-	-
250	9.6	11.9	14.8	18.4	22.7	27.9	-	4	6	9	-	-	-
280	10.7	13.4	16.6	20.6	25.4	31.3	-	4	6	9	-	-	-
315	12.1	15	18.7	23.2	28.6	35.2	-	4	6	9	-	-	-
355	13.6	16.9	21.1	26.1	32.2	39.7	-	4	6	9	-	-	-
400	15.3	19.1	23.7	29.4	36.3	44.7	-	4	6	9	-	-	-
450	17.2	21.5	26.7	33.1	40.9	50.3	-	4	6	9	-	-	-
500	19.1	23.9	29.7	36.8	45.4	55.8	-	4	6	9	-	-	-
560	21.4	26.7	33.2	41.2	50.8	-	-	4	6	9	-	-	-
630	24.1	30	37.4	46.3	57.2	-	-	4	6	9	-	-	-
710	27.2	33.9	42.1	52.2	64.5	-	-	4	6	9	-	-	-
800	30.6	38.1	47.4	58.8	-	-	-	4	6	9	-	-	-
900	34.4	42.9	53.5	66.2	-	-	-	4	6	9	-	-	-
1000	38.2	47.7	59.3	72.5	-	-	-	4	6	9	-	-	-
1200	45.9	57.2	67.9	-	-	-	-	4	6	9	-	-	-
1400	53.5	66.7	82.4	-	-	-	-	4	6	9	-	-	-
1600	61.2	76.2	94.1	-	-	-	-	4	6	9	-	-	-
1800	69.1	85.7	105.9	-	-	-	-	4	6	9	-	-	-
2000	76.9	95.2	117.6	-	-	-	-	4	6	9	-	-	-

Ghi chú/ Note: Bar - Áp suất

PHƯƠNG PHÁP HÀ ĐỐI ĐẦU ỐNG HDPE

HDPE PIPE FITTING WELDING METHOD

1. Đặt ống vào khung máy, siết chặt các ngàm kẹp cố định ống để làm phẳng và sạch 2 đầu ống
Place the pipe into the chassis; tighten the clamping jaws fixed to smoothing and cleaning ends of pipe.



2. Đặt đĩa bào vào vị trí, bào phẳng hai mặt đầu ống theo các thông số hướng dẫn. Thao tác nhanh để lấy đĩa bào ra và làm sạch
Put the disc in position ends of pipe planed on both sides according to the instructions. Quick passes to take the disc out and cleaned planning



3. Đặt đĩa nhiệt vào vị trí, gia nhiệt hai mặt đầu ống cần nối theo các thông số hướng dẫn. Cần có đồng hồ để canh thời gian. Khi tạo được mối nối, thao tác nhanh để lấy đĩa nhiệt ra.
Set the heat plate into position, heat the pipe to connect the two sides according to the instructions. Need to monitor of time. When creating seamless, quick to grab the disc temperature



4. Dùng bơm thủy lực ép chặt hai mặt đầu ống cần nối vào nhau một cách nhanh chóng để hạn chế nhiệt độ hạ không đúng tiêu chuẩn
Hydraulic pump ends of pipe press firmly sides linked together need quickly to limit the temperature down not meet the standard.

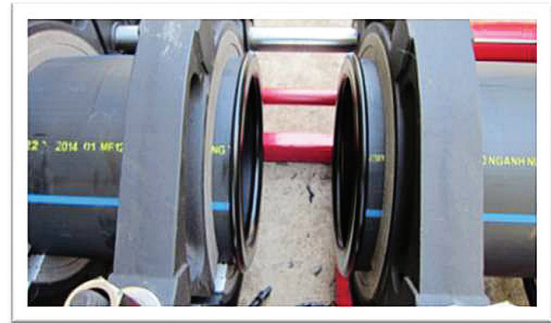
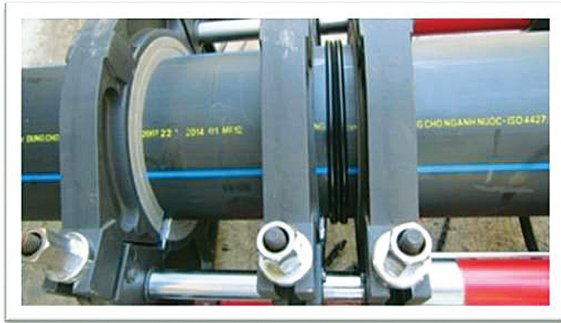

5. Làm nguội các mối nối theo các thông số hướng dẫn để có được mối nối vững chắc.
Cooling joints according to the instructions to obtain a solid joint

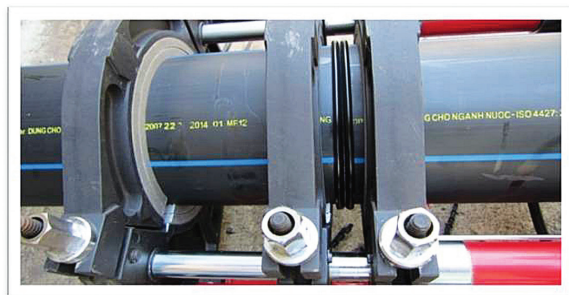

6. Tháo các ngàm kẹp để nhấc ống ra
Remove the clamping jaws to pick it up

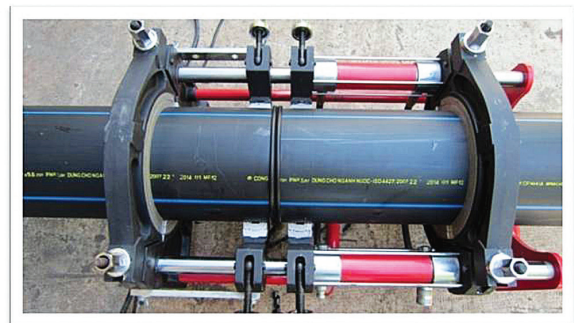

PHỤ KIỆN / ACCESSORIES

1. Nút chặn đầu ống (Nắp bịt)

Header tube stopper (Caps sealing)

Dùng để đậy chặt các đầu ống nhựa phẳng (chụp ngoài), sử dụng keo dán polymer. Nút chặn đầu ống được làm từ nguyên liệu đồng nhất, có khả năng ngăn sự xâm nhập của bụi bẩn, dị vật, nước và côn trùng khi chưa luồn cáp, trong quá trình vận chuyển và lưu kho. Thông thường mỗi cuộn ống có 02 nút chặn ở hai đầu cuộn ống, màu sắc theo yêu cầu của khách hàng.

Used for the head tight fitting plastic tube flat (taken out), using polymeric glue. Head tube stopper made of homogenous material, capable of preventing the entry of dirt, strange objects, water and insects without cable inserted, during transport and storage. Normally each roll tube 02 at both ends of the stopper pipe coils, color according to customer requirements.

2. Phụ kiện nối ống

Connect Pipe

Dùng để nối và đảm bảo sự bảo vệ mang tính cơ học và chống nước giữa hai ống nhựa phẳng HDPE.

Used to connect and ensure the protection of mechanistic and against between two flat plastic pipes HDPE.



Nối thẳng

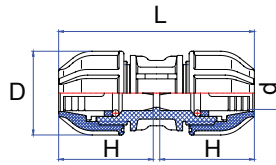

DN	d	D	H	L
20	20	50	58	120
25	25	57	62	128
32	32	66	74	152
40	40	84	81	166
50	50	98	96.5	198
63	63	118	107	220
75	75	135	115	240
90	90	160	143	294

Khâu nối ren ngoài

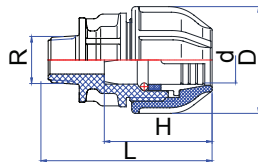

DN x R	d	D	H	L
20 x 1/2"	20	50	56	79
20 x 3/4"	20	50	56	80
25 x 1/2"	25	57	62	84
25 x 3/4"	25	57	62	85
25 x 1"	25	57	62	88
32 x 3/4"	32	66	73	96
32 x 1"	32	66	73	99
32 x 1 1/4"	32	66	73	102
40 x 1"	40	84	82	112
40 x 1 1/4"	40	84	82	115
40 x 1 1/2"	40	84	82	115
40 x 2"	40	84	82	120
50 x 1 1/4"	50	98	96	128
50 x 1 1/2"	50	98	96	128
50 x 2"	50	98	96	134
63 x 1 1/2"	63	118	106	138
63 x 2"	63	118	106	144
63 x 2 1/2"	63	118	106	150
75 x 2"	75	135	116	160
75 x 2 1/2"	75	135	116	164
90 x 2	90	160	142	182
90 x 2 1/2"	90	160	142	186
90 x 3"	90	160	142	190

Khâu nối ren trong

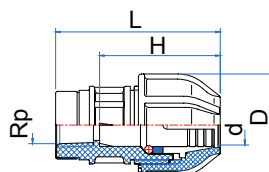

DN x Rp	d	D	H	L
20 x 1/2"2	02	05	67	8
25 x 1/2"2	52	56	08	4
25 x 3/4"2	52	56	08	4
32 x 1"3	23	27	29	8

Đơn vị tính: PN: bar - Các thông số khác: mm

Nối thẳng chuyển bậc

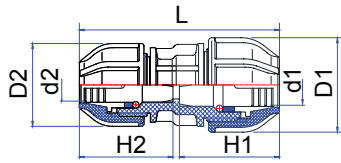

DN-dn	d1	d2	D1	D2	H1	H2	L
25-20	25	20	57	50	62	58	124
32-20	32	20	66	50	74	58	136
32-25	32	25	66	57	74	62	140
40-20	40	20	84	50	81	58	144
40-25	40	25	84	57	81	62	150
40-32	40	32	84	66	81	74	156
50-25	50	25	98	57	96.5	62	164
50-32	50	32	98	66	96.5	74	175
50-40	50	40	98	84	96.5	81	184
63-20							
63-25							
63-32	63	32	118	66	107	74	192
63-40	63	40	118	84	107	81	199
63-50	63	50	118	98	107	96.5	218
75-50	75	50	135	98	115	96.5	222
75-63	75	63	135	118	115	107	232
90-63	90	63	160	118	143	107	264
90-75	90	75	160	135	143	115	272

Nối góc 90°

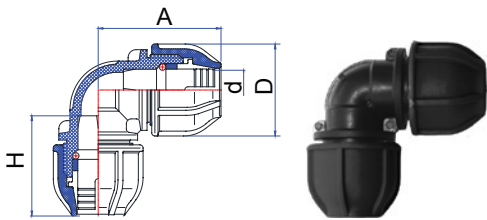

DN	d	D	H	A
20	20	50	58	73
25	25	57	62	78
32	32	66	74	94
40	40	84	81	106
50	50	98	96.5	126
63	63	118	107	146
75	75	135	115	165
90	90	160	143	200

Nối góc 90°ren ngoài

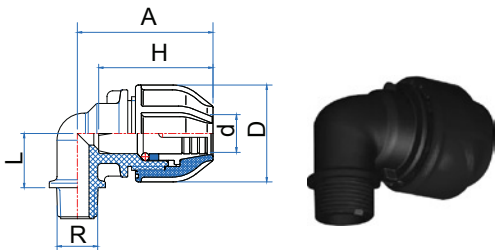

DN x R	d	D	L	H	A
20 x 1/2"	20	20	28	58	68
20 x 3/4"	20	20	28	69	70
25 x 1/2"	25	25	29	58	75
25 x 3/4"	25	25	32	60	75
32 x 1"	32	32	38	73	90
40 x 1 1/4"	32	40	45	81	102
50 x 1 1/2"	50	50	52	95	120
63 x 2"	63	63	61	105	138

Đơn vị tính: PN: bar - Các thông số khác: mm

Ba chạc 90°

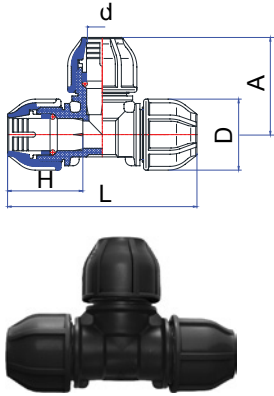

DN	d	D	H	A	L
20	20	50	58	73	146
25	25	57	62	78	156
32	32	66	74	94	188
40	40	84	81	106	212
50	50	98	96.5	126	252
63	63	118	107	146	292
75	75	135	115	158.5	330
90	90	160	143	200	400

Ba chạc chuyển bậc

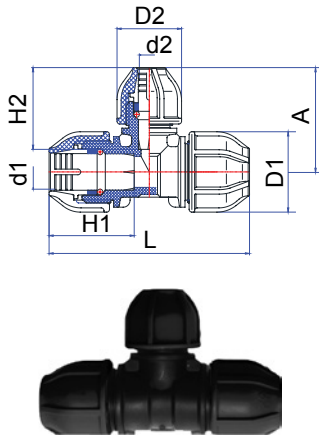

DN-dn	d1	d2	D1	D2	H1	H2	L	A
25-20	25	20	57	50	62	58	152	74
32-20	32	20	66	50	74	58	172	79
32-25	32	25	66	57	74	62	178	84
40-20	40	20	84	50	81	58	190	96
40-25	40	25	84	57	81	62	192	90
40-32	40	32	84	66	81	74	202	99
50-25	50	25	98	57	96.56	2	226	100
50-32	50	32	98	57	96.57	4	228	106
50-40	50	40	98	84	96.58	1	241	112
63-25	63	25	118	57	107	62	238	97
63-32	63	32	118	57	107	74	248	106
63-40	63	40	118	84	107	81	260	122
63-50	63	50	135	98	107	96.5	274	135.5
75-50	75	50	135	98	115	96.5	300	144.5
75-63	75	63	135	118	115	107	315	155
90-63	90	63	160	118	143	107	372	167
90-75	90	75	160	135	143	115	384	179

Đầu bịt

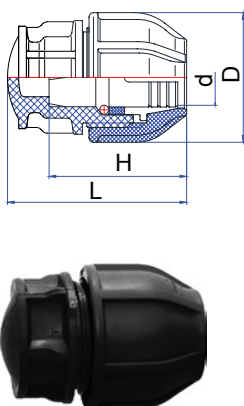

DN	d	DH		L
20	20	50	58	67
25	25	57	62	72
32	32	66	74	88
40	40	84	81	95
50	50	98	96.5	112.5
63	63	118	107	127
75	75	135	115	140
90	90	160	143	172

Đơn vị tính: PN: bar - Các thông số khác: mm

Đai khởi thủy

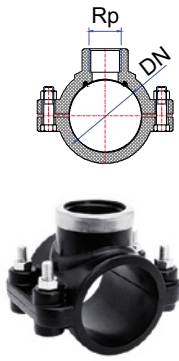

DN x Rp	d	A
32 x 1/2"	32	38
32 x 3/4"	32	38
40 x 1/2"	40	42
40 x 3/4"	40	42
50 x 1/2"	50	48
50 x 3/4"	50	48
50 x 1"		
63 x 1/2"	63	56
63 x 3/4"	63	56
63 x 1"		

DN x Rp	d	A
63 x 1 1/4"		
75 x 1/2"	75	62
75 x 3/4"	75	62
75 x 1"		
75 x 1 1/4"		
75 x 1 1/2"		
75 x 2"		
90 x 1/2"	90	70
90 x 3/4"	90	70
90 x 1"		

DN x Rp	d	A
90 x 1 1/4"		
90 x 1 1/2"		
90 x 2"		
110 x 1/2"	110	82
110 x 3/4"	110	82
110 x 1"		
110 x 1 1/4"		
110 x 1 1/2"		
110 x 2"		

Nối chuyển bậc hàn (tt)

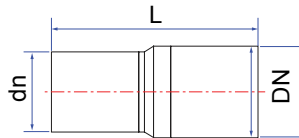

DN-dn	L
400-315	620
400-355	670
450-225	670
450-250	670
450-280	670
450-315	670
450-355	720
450-400	720
500-250	670
500-280	670
500-315	670
500-355	720
500-400	720

DN-dn	L
500-450	720
560-280	710
560-315	710
560-355	760
560-400	760
560-450	760
560-500	760
630-315	710
630-355	760
630-400	760
630-450	760
630-500	760
630-560	760

Nối góc 11.25° - 30° hàn

$a = 11.25^\circ - 30^\circ$

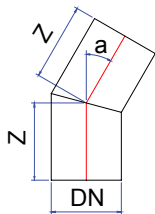

DN	Z
90	186
110	194
125	200
140	206
160	214
180	222
200	230
225	240
250	350
280	363
315	427

DN	Z
355	443
400	461
450	481
500	551
560	575
630	603
710	635
800	672
900	762
1000	852
1200	932

Đơn vị tính: PN: bar - Các thông số khác: mm

Nối chuyển bậc hàn

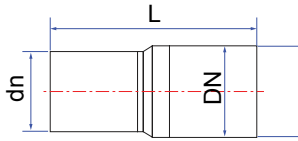

DN-dn	L	DN-dn	L	DN-dn	L
90-50	400	180-140	450	280-180	555
90-63	400	180-160	450	280-200	555
90-75	400	200-110	500	280-225	555
110-63	400	200-125	500	280-250	555
110-75	400	200-140	500	315-160	555
110-90	400	200-160	500	315-180	555
125-63	400	200-180	500	315-200	555
125-75	400	225-110	505	315-225	555
125-90	400	225-125	505	315-250	555
125-110	400	225-140	505	315-280	555
140-75	400	225-160	505	355-160	600
140-90	400	225-180	505	355-180	600
140-110	400	225-200	505	355-200	600
140-125	400	250-125	505	355-225	600
160-90	450	250-140	505	355-250	600
160-110	450	250-160	505	355-280	600
160-125	450	250-180	505	355-315	600
160-140	450	250-200	505	400-200	620
180-90	450	250-225	505	400-225	620
180-110	450	280-140	555	400-250	620
180-125	450	280-160	555	400-280	620

Nối góc 45° hàn

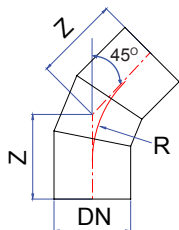

DN	Z	R	DN	Z	R
90	280	315	450	654	855
110	287	330	500	744	950
125	290	337.5	560	768	1008
140	307	378	630	794	1071
160	309	384	710	821	1136
180	314	396	800	847	1200
200	324	420	900	959	1350
225	327	427.5	1000	1071	1500
250	436	450	1200	1196	1800
280	447	476	1400	1544	2520
315	509	504	1600	1693	2880
355	579	674.5	1800	1942	3240
400	615	760	2000	2191	3600

Đơn vị tính: PN: bar - Các thông số khác: mm

Ba chạc 60° hàn

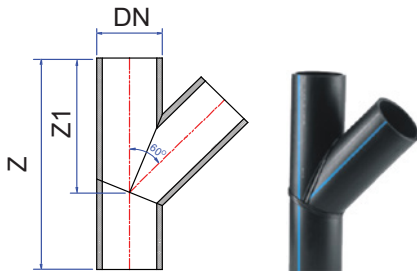

DN	Z	Z1	DN	Z	Z1
90	550	360	355	1230	800
110	600	400	400	1350	890
125	650	420	450	1450	950
140	680	450	500	1800	1200
160	750	500	560	2050	1400
180	840	560	630	2200	1500
200	900	620	710	2500	1700
225	980	670	800	2650	1800
250	1030	700	900	2900	2000
280	1070	730	1000	3200	2200
315	1180	770			

Nối góc 90° hàn

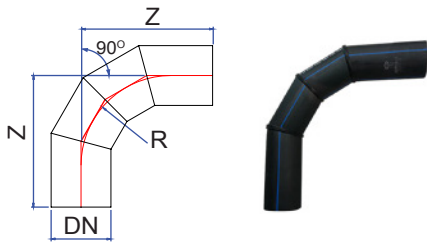

DN	Z	R	DN	Z	R
90	402	252	450	1043	742.5
110	414	264	500	1125	775
125	425	275	560	1190	840
140	444	294	630	1295	945
160	454	304	710	1415	1065
180	474	324	800	1550	1200
200	490	340	900	1750	1350
225	510	360	1000	1950	1500
250	625	375	1200	2250	1800
280	670	420	1400	2600	2100
315	773	472.5	1600	2900	2400
355	975	674.5	1800	3300	2700
400	1020	720	2000	3700	3000

Ba chạc 90° hàn

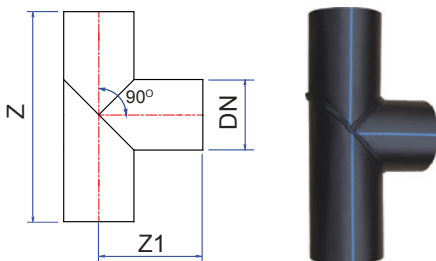

DN	Z	Z1	DN	Z	Z1
90	590	295	355	1155	578
110	610	305	400	1200	600
125	625	313	450	1250	625
140	640	320	500	1300	650
160	660	330	560	1560	780
180	680	340	630	1630	815
200	700	350	710	1750	875
225	725	363	800	1900	950
250	750	375	900	2100	1050
280	780	390	1000	2300	1150
315	815	408			

Đơn vị tính: PN: bar - Các thông số khác: mm

Ba chạc chuyển bậc 90° hàn (dn > 1/2DN)

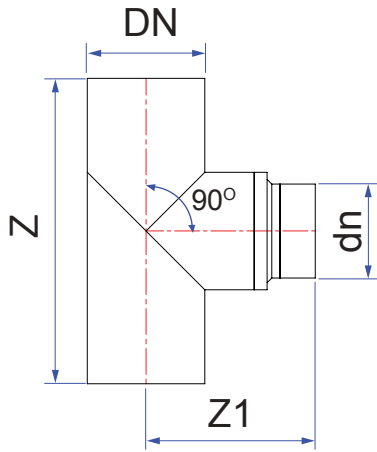

DN-dn	Z	Z1	DN-dn	Z	Z1
90-50	590	360	280-200	780	485
90-63	590	360	280-225	780	485
90-75	590	360	280-250	780	485
110-63	610	375	315-180	815	510
110-75	610	375	315-200	815	510
110-90	610	375	315-225	815	510
125-75	625	385	315-250	815	510
125-90	625	385	315-280	815	510
125-110	625	385	355-180	1155	615
140-75	640	395	355-200	1155	615
140-90	640	395	355-225	1155	615
140-110	640	395	355-250	1155	615
140-125	640	395	355-280	1155	615
160-90	660	410	355-315	1155	660
160-110	660	410	400-225	1200	640
160-125	660	410	400-250	1200	640
160-140	660	410	400-280	1200	640
180-110	680	420	400-315	1200	680
180-125	680	360	400-355	1200	680
180-140	680	420	450-250	1250	685
180-160	680	420	450-280	1250	685
200-110	700	435	450-315	1250	730
200-125	700	435	450-355	1250	730
200-140	700	435	450-400	1250	730
200-160	700	435	500-280	1300	715
200-180	700	435	500-315	1300	760
225-125	725	445	500-355	1300	760
225-140	725	445	500-400	1300	760
225-160	725	445	500-450	1300	760
225-180	725	445	560-355	1560	800
225-200	725	445	560-400	1560	800
250-140	750	465	560-450	1560	800
250-160	750	465	560-500	1560	835
250-180	750	465	630-355	1630	845
250-200	750	465	630-400	1630	845
250-225	750	465	630-450	1630	845
280-160	780	485	630-500	1630	885
280-180	780	485	630-560	1630	885

Đơn vị tính: PN: bar - Các thông số khác: mm

Đầu nối bằng bích

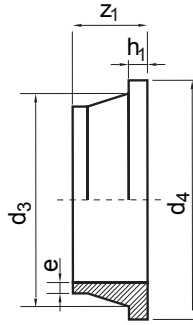

DN	d3	d4	z1	PN 10		PN 16	
				e	h1	e	h1
25	33	58	50			2.3	9
32	40	68	50			3.0	10
40	50	78	50			3.7	11
50	61	88	50			4.6	12
63	75	102	50	3.0	12	5.8	14
75	89	122	50	3.8	14	6.9	16
90	105	135	80	4.5	16	8.2	17
110	125	158	80	5.4	17	10.0	18
125	132	158	80	6.6	18	11.4	25
140	155	188	80	7.4	18	12.7	25
160	175	212	80	8.3	18	14.6	25
180	180	212	80	9.5	18	16.4	30
200	232	268	100	10.7	20	18.2	32
225	235	268	100	11.9	24	20.5	32
250	285	320	100	13.4	24	22.7	35
280	291	320	100	14.8	25	25.4	35
315	335	370	100	16.6	25	28.6	35
355	373	430	120	18.7	25	32.2	40
400	427	482	120	21.1	30	36.3	46
450	514	585	120	23.7	33	40.9	50
500	530	585	120	26.7	46	45.4	60
560	615	685	120	29.7	46	50.8	60
630	652	685	120	33.2	50	57.2	60
710	737	800	120	37.4	50	64.6	60
800	840	905	120	42.1	50		
900	944	1005	120	47.4	52		
1000	1047	1110	140	53.3	55		
1200	1245	1330	140	59.3	60		

Đơn vị tính: PN: bar - Các thông số khác: mm

MỘT SỐ CÔNG TRÌNH THỰC TẾ /PROJECT

CÔNG TRÌNH NGÀNH NƯỚC

Khu vực Miền Bắc

Dự án cấp nước sạch KĐT Thanh Hà - Hà Nội
Dự án cấp nước sạch KĐT Bắc An Khánh - Hà Nội
Dự án cấp nước sạch KCN Đồng Văn - Hà Nam
Khu liên hợp xử lý chất thải Nam Sơn - Hà Nội



The Northern Region

Thanh Ha Urban Water Supply Project - Hanoi
Bac An Khanh Urban Water Supply Project - Hanoi
Dong Van Industrial Water Supply Project
Nam Son Waste Treatment Complex - Hanoi



Khu vực Miền Nam

Dự án cấp nước sạch KĐT Phú Mỹ Hưng

Dự án cấp nước sạch KĐT Sala

Dự án cấp nước sạch KĐT mới Đồng Nai



The Southern Region

Phu My Hung urban water supply project

Sala urban water supply project

Dong Nai new urban water supply project



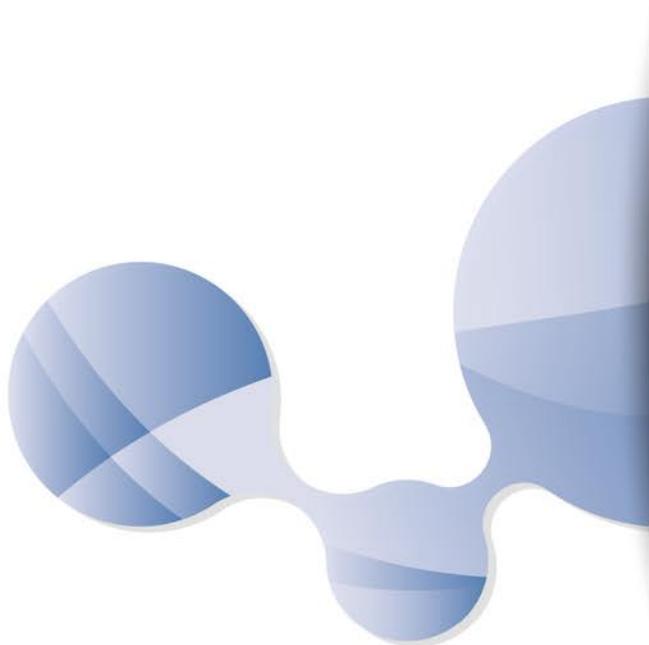

Head office:

5th floor, UDIC Complex Building N04, Hoang Dao Thuy Str,
Trung Hoa Ward, Cau Giay Dist., Ha Noi City, VietNam
Tel: + 84 – 24 - 3556 5788/89
Fax: + 84 – 24 - 3556 5727

Danang Office:

No. 440 Ton Duc Thang, Lien Chieu Dist., Da Nang City, Vietnam
Tel: + 84 – 236 – 360 7708
Fax: + 84 – 236 – 373 5570

HCM Office:

No.37 Tiên Giang Str., Ward No.2, Tân Bình Dist., HCM City, Vietnam
Tel: +84 – 28 – 3547 2933/34
Fax: +84 – 28 – 3547 2935

Factory 1:

Dongvan Industrial Zone, Duy Tien, Hanam province, Vietnam
Tel: + 84 – 226 – 358 2688/89
Fax: + 84 – 226 – 358 2687

Factory 2:

No. 2, 534 STR., Canh Ly Hamlet, Nhuan Duc, Cu Chi Dist.,
HCM City, Vietnam
Tel: + 84 – 28 – 3793 0275
Fax: + 84 – 28 – 3793 0274